

CashGuard Unico

Ficha Técnica



Para el pago en el mostrador en restaurantes, farmacias, panaderías y estaciones de servicio, CashGuard Unico es una buena elección. El tiempo medio es de 15 segundos por operación, gestionando hasta 1.500 monedas y 1.000 billetes.

CashGuard Unico está diseñado para el autopago del cliente. Se puede anclar al suelo, facilitando la instalación y proporcionando un alto nivel de seguridad.



Perspectiva General

| | |
|----------------------------|---|
| Reciclador: | Todas las denominaciones |
| Velocidad de aceptación: | 3 segundos/billete 0,2 segundos/moneda |
| Velocidad de dispensación: | 5 monedas/segundo 0,3 billetes/segundo |
| Cerradura: | Electrónica |
| Sistema operativo: | Yocto Linux |
| Denominaciones: | SEK, EUR, GBP, USD |

Reciclador de monedas **MV10G**

| | |
|-------------------------|------------------------|
| Color: | Negro |
| Introducción: | Tolva |
| Dispensación: | Multimoneda |
| Denominaciones: | Hasta 8 denominaciones |
| Capacidad de reciclado: | 1.500 monedas |
| Cajón multi-moneda: | 1.500 monedas |
| Interfaz del cliente: | Luces RGB interactivas |

Reciclador de billetes **SV70G**

| | |
|-------------------------|-------------------------|
| Color: | Negro |
| Configuración: | Introducción individual |
| Denominaciones: | Hasta 7 denominaciones |
| Capacidad de reciclado: | 70 billetes |
| Cajón multi-billete: | 1 000 billetes |

Certificaciones

CE

EMC Directive 2014/30/EU LVD Directive 2014/35/EU RoHS Directive 2011/65/EU WEEE Directive 2012/19/EU

Validación de Billetes

ECB Decision ECB/2010/14

Fiabilidad

MTBF: 100 000 billetes/monedas

Tiempo de vida técnica: 7 years

POS Protocol

Controlador principal compatible:

- Bi-directional API
- Polled protocol

Back office Software

Store Manager v 6 y actualizaciones

Dimensiones

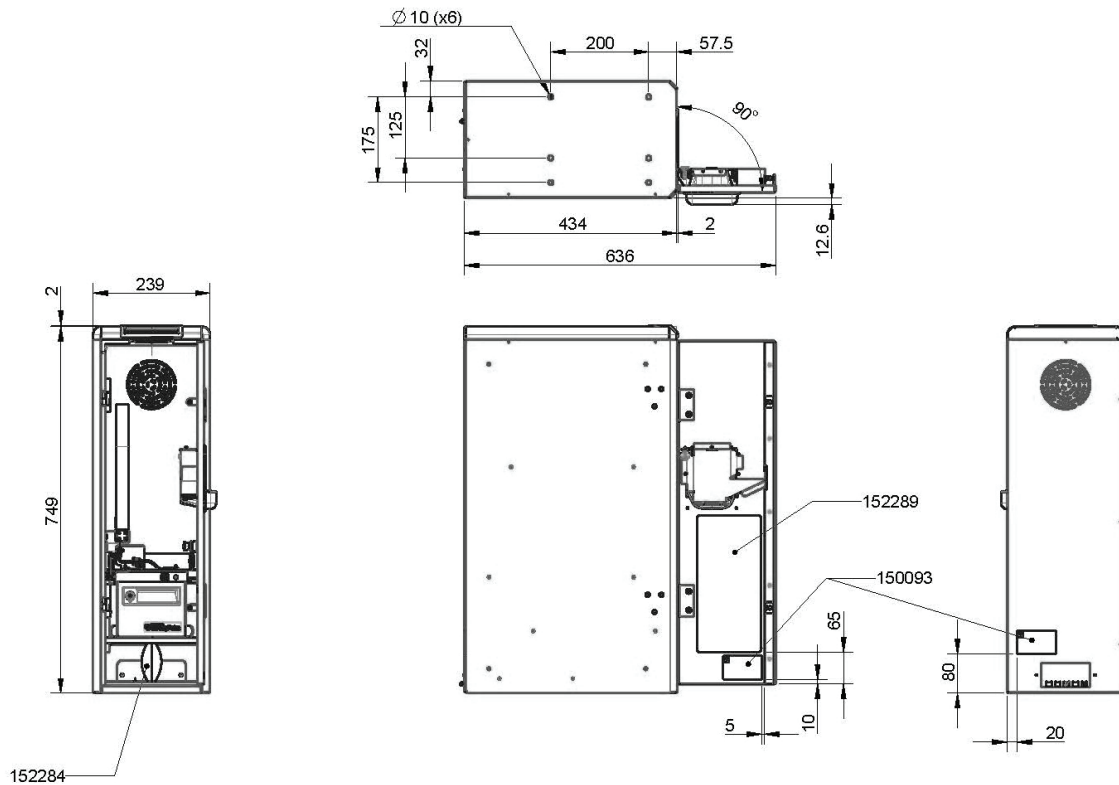

Especificaciones Mecánicas

Reciclador de monedas **MV10G**

| | |
|-----------|------------------------|
| Material: | 1.5 mm acero |
| Ancho | 239 mm |
| Alta | 749 mm |
| Fondo | 434mm |
| Pesa | 31 kg (excl. moneda\$) |

Reciclador de billetes **SV70G**

| | |
|-----------|--------------|
| Material: | 1.5 mm acero |
| Ancho | 239 mm |
| Alta | 749 mm |
| Fondo | 434 mm |
| Alta | 32 kg |

Especificaciones técnicas y de software

Fuente de alimentación

| | |
|-----------|-----------------------|
| Voltaje | 100-230 V AC 50/60 Hz |
| Corriente | 4 A |
| Máximo | 221 W |
| En reposo | 20 W |

Conexiones

| | |
|-------------------|---------------------------|
| POS: | RS232-TCP/IP-USB B |
| Store Manager: | TCP/IP |
| Recicladores | 24V and RS232 combined |
| Log/Actualización | 2 x USB A |